

# Seilrollen mit Gleitlagerung

für Schiffbau /  $d_1 \approx 14 \times \text{Seil-}\varnothing$

Seilrollen Typ: 113

Blatt Nr.: 1 von 1

Form A für Graphitschmierung  
 Form B für Ölschmierung durch Nabe  
 Form C für Ölschmierung durch Rillengrund

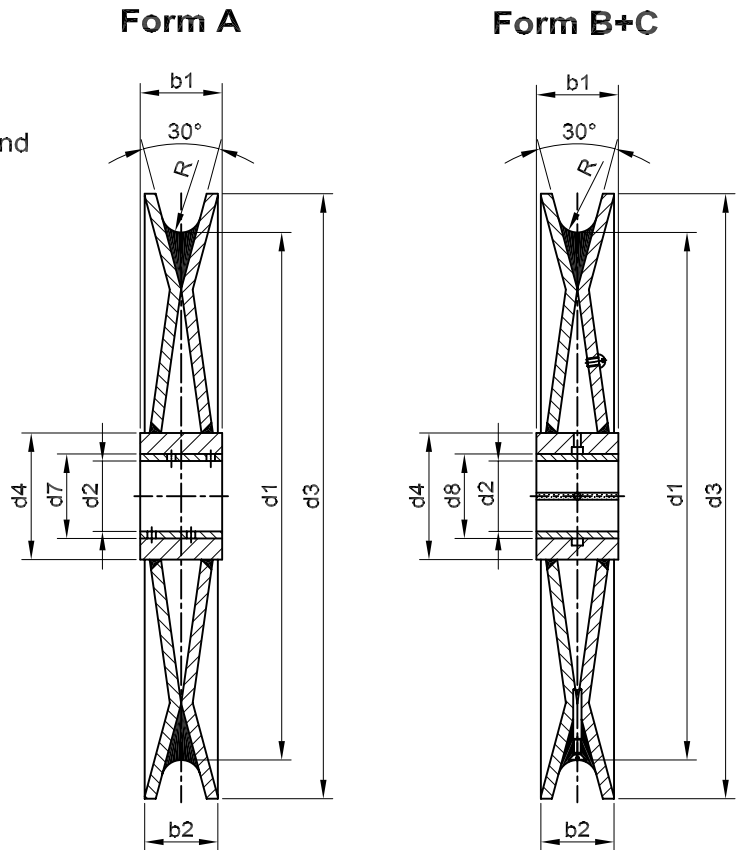

Bestellbezeichnung einer vollständigen  
 Seilrolle Form B von Nenngröße 5

**Seilrolle B 5, DIN 82 236;**  
**Best. Nr. 113.37**

Nenn- größe	Seilzug	Seil- $\varnothing$ max.	R	d1	d2 <sub>C11</sub>	d3	d4		d7	d8	b1 <sub>h13</sub>	b2 <sub>h13</sub>	Gew. ca. kg	Bestell- Nr.:
							A	B + C	A	B + C				
1	1	12	7	170	22	195	42	55	28	38	27	25	3	113.17
2	2	16	9	224	32	260	55	70	40	48	34	32	6	113.22
3	3,15	20	11	280	40	320	70	80	50	56	42	40	10	113.28
4	4	22	12	315	45	360	80	90	56	61	48	46	13	113.31
5	5	26	14	375	50	430	90	100	60	66	54	52	22	113.37
6	6,3	28	15	400	55	460	90	100	65	71	60	58	27	113.40
8	8	32	17	450	65	515	100	115	75	81	67	64	38	113.45

Werkstoff  
 Ronden St 37.2  
 Nabe St 35 - St. 37  
 Buchse Rg7 oder Preßstoff

GOMA GmbH  
 Waagenstr. 32  
 D-40229 Düsseldorf

Telefon: +49 (0) 211-28 07 04 - 0  
 Telefax: +49 (0) 211-28 07 04 - 44  
 E-Mail: info@goma-gmbh.de



**GOMA GmbH**  
 Maschinenbau