

# Seilrollen mit Gleitlagerung

und gedrehter Rille für Drahtseilblöcke

Seilrollen Typ: 112 / 212

Blatt Nr.: 1 von 1

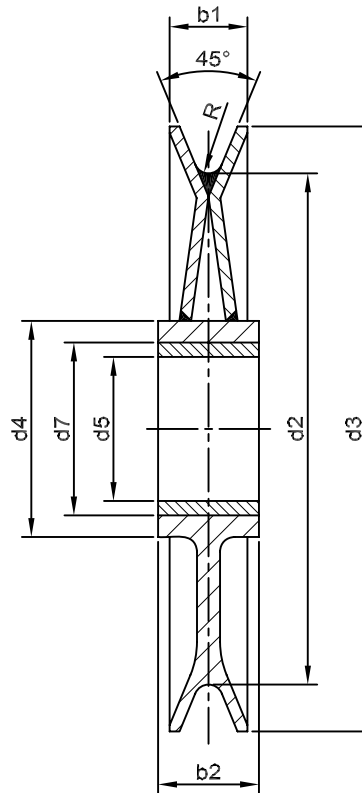

Form 112

Form 212

Bestellbezeichnung einer Seilrolle  
Form 112 mit Buchse  
von  $d_2 = 355$  mm  
 $d_5 = 70$  mm  
und  $R = 12,5$  mm

**Seilrolle 355 x 70 x 12,5**  
**Best. Nr. 112.35.14**

R	$d_2$	$d_3$	$d_4$	$d_5$ <sup>D10</sup>	$d_7$ <sup>H7/r6</sup>	$b_1$	$b_2$	Gew. ca. kg	Bestell-Nr.:
4 5	1 2 5	155 160	50 60 65	25 30 35	32 38 45	30 32	35	3	112. 12. 05 212. 06 07
5 6,3	1 6 0	195 200	65 75	35 40	45 50	32 38	40	4	112. 16. 07 212. 08
7 8	2 0 0	245 250	75 75 90	40 45 50	50 55 60	44 50	45	7	112. 20. 08 212. 09 10
8 9	2 2 5	275 285	90 90	50 55	60 65	50 56	55	8	112. 22. 10 212. 11
9 10	2 5 0	310 315	90 100 100 115	55 60 65 70	65 72 78 85	56 60	60	10	112. 25. 11 212. 12 13 14
11 12,5	3 1 5	385 385	115 125	70 80	85 95	64 70	70	15	112. 31. 14 212. 16
12,5 14	3 5 5	425 435	115 140	70 90	85 105	70 74	75	20	112. 35. 14 212. 18
14 16	4 0 0	480 490	150 165	100 110	115 130	74 84	80	28	112. 40. 20 212. 22
16 18	4 5 0	540 550	165 180	110 120	130 140	84 96	90	38	112. 45. 22 212. 24

Werkstoff  
Ronden RSt 37.2  
Nabe St 35.29 oder RSt. 37.2

GOMA GmbH  
Waagenstr. 32  
D-40229 Düsseldorf

Telefon: +49 (0) 211-28 07 04 - 0  
Telefax: +49 (0) 211-28 07 04 - 44  
E-Mail: info@goma-gmbh.de



**GOMA GmbH**  
Maschinenbau